

インサートナットの取付方法

STEP-1 (下穴加工。Φ3.1mm)

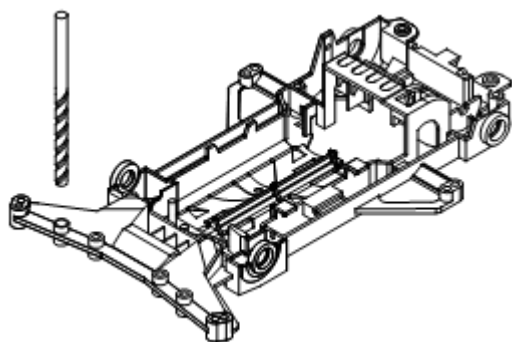

インサートナットを使用する穴の径を広げるため、3.1mmのドリルで下穴をあけます。

STEP-2 (インサートナットのセット)

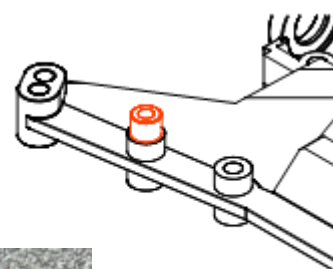

側面が平らな方を、下側(穴側)にしてセット。

平らな部分がドリル穴とフィットしインサートナットの垂直が保てます。

STEP-3 (熱圧入)

はんだごての熱を利用して熱圧入をします。

半田ごてを垂直に保ちながら、インサートナットの穴に小手先をと当てて熱を加え、同時に、軽く押し込みます。

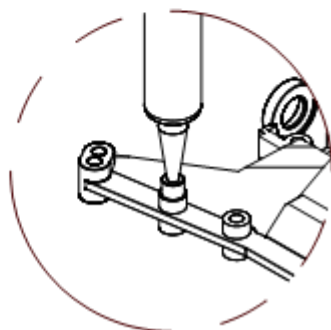
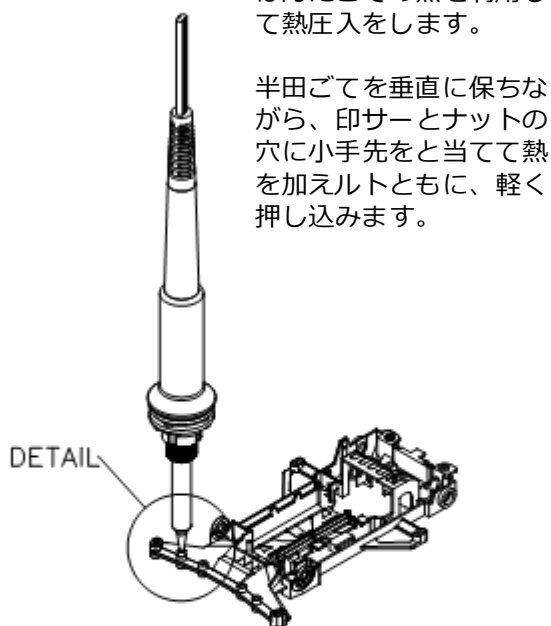

STEP4 (完成)

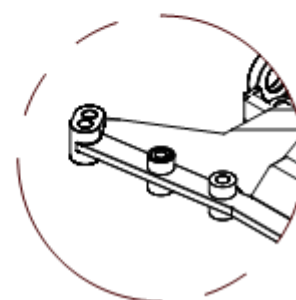
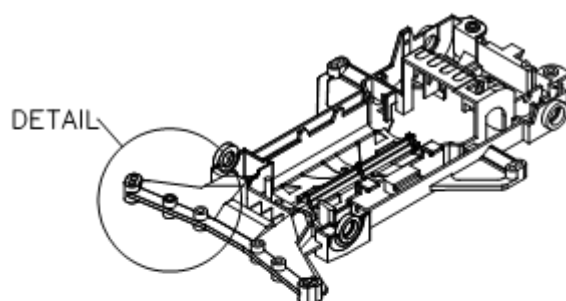

Product No. C R 1041
M2x3mm インサートナットセット (10個入)
販売価格：¥270 (税込)